

Инеcса Гремигер

ПРАКТИЧЕСКОЕ РУКОВОДСТВО к тесту Зонди

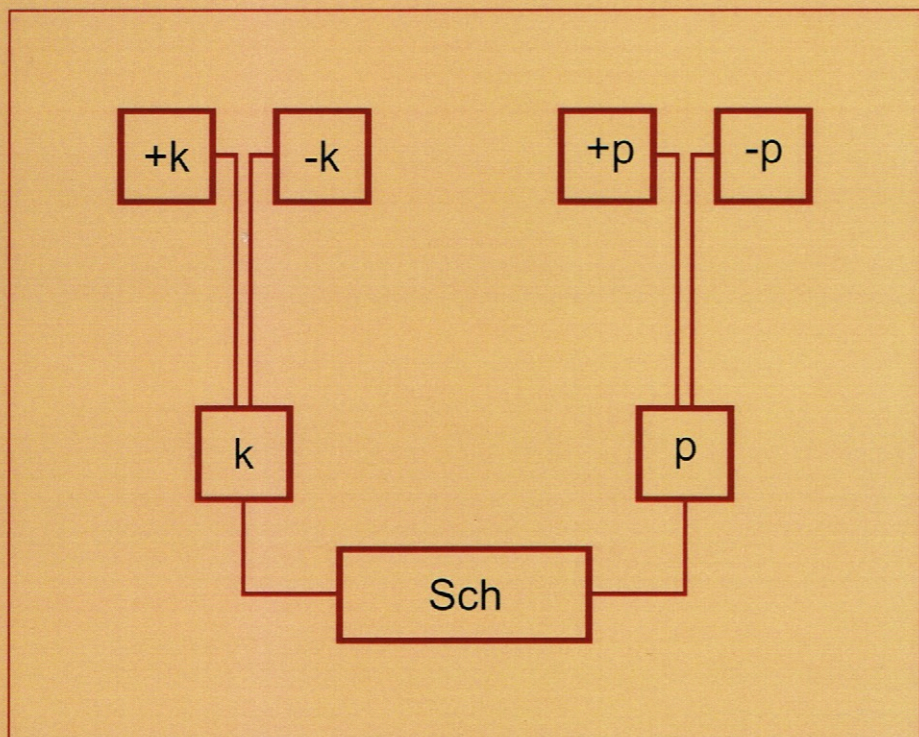

екатеринбург
2016

ИНЕССА ГРЕМИГЕР

(Ines Grämiger)

**ПРАКТИЧЕСКОЕ РУКОВОДСТВО
К ТЕСТУ ЗОНДИ**

**(MANUAL ZUR AUSWERTUNG
DES SZONDI-TESTS)**



**Некоммерческое
издание**

Цюрих

1999, 2003

- © Автор – И. Гремигер (Ines Grämiger)
- © Перевод с нем. яз. – А.В. Тихомиров
- © Художник – Н.В. Худякова

Екатеринбургское судьбоаналитическое общество

2016

*Εκατεριν-
бург*

*и переводчик: Alexei
Tidlokhin*

Brief van I.G. an die Russen

ИНЕССА ГРЕМИГЕР

ПРЕДИСЛОВИЕ К РУССКОМУ ИЗДАНИЮ

Дорогие друзья!

Я обращаюсь ко всем, интересующимся судьбоанализом и графологией.

Меня очень радует, что вы хотели бы использовать мои компендиумы для работы в этих двух областях, и что они уже переведены на русский язык.

Для меня это имеет большое значение, прежде всего, потому, что я имею отношение ко всем русскому благодаря моему отцу, который родился в Смоленске в результате брака немца и швейцарки.

На протяжении почти пятидесяти лет моей миссией является установление связи между судьбоанализом и графологией. И вы должны знать, насколько это интересно, дополнять и взаимно обогащать обе эти науки.

Я хотела бы также обратить ваше внимание на то, что в моем институте ISCHAP предлагается помощь в обучении и супервизии для студентов, находящихся за границей, которой вы можете воспользоваться в любое время.

Желаю получить удовольствие от прочтения учебных материалов и их применения в своей практической деятельности.

С уважением к читателям, из Цюриха,

Ваша Инесса Гремигер,

ноябрь 2016

Сведения об авторе:

Инесса Гремигер (Ines Grämiger)

Психолог, судьбоаналитик SGST, психотерапевт ASP

Графолог SGG

Почтовый адрес: Ines Grämiger, Privat- und Postadresse und Selbstverlag:
Rebbergstr. 53, CH-8049 Zürich

Praxis und Institut ISCHAP (Institut für interdisziplinäre Schicksalspsychologie):
Limmattalstr. 130, CH-8049 Zürich

ines.g@sebil.ch

www.ines-graemiger.ch

<p>5. Какие тенденции доминируют у личности :</p> <p>a) Аутопластические тенденции : s+</p> <p>б) Аллопластических тенденций : s-</p>	<p>125</p>
<p>6. Опишите динамику :</p> <p><u>Латентных</u>, неудовлетворенных потребностей (+ -) в качестве причины <u>манифестирующих</u>, отреагированных потребностей и симптомов (\pm, 0)</p> <p>См. <u>Формула побуждений</u></p>	<p>125</p>
<p>7. Определите, в каком месте существует возможность наибольшей опасности :</p> <p>См. <u>Класс опасностей</u>.</p> <p>Проведите <u>анализ выборов</u> клиента.</p> <p>Исследуйте различные проявления <u>генотропизма</u>.</p>	
<p>8. Определите следующие параметры :</p> <p>a) <u>Степень устойчивости</u> внутр. напряжения</p> <p>См. Количество классов опасностей / уровень напряжения тенденций / количество воскл. знаков (!)</p> <hr style="border-top: 1px dashed black;"/> <p>б) <u>Степень неустойчивости</u> внутр. напряжения</p> <p>См. Вентильный класс / нулевые (0) реакции / уровень напряжения тенденций.</p>	
<p>9. Исследуйте динамику переднего и заднего плана личности :</p> <p>См. Передний план – диалектика Тени / различные «образования» на разных уровнях бессознательного</p>	